

取付説明書

できるだけ2~3人で作業をしてください。全ての部品は、タッピングビス用の穴を開けたり、両面テープを貼る場所を確認したり、その上で一度実際に車に装着してみる、という作業を、塗装前に必ず一通り行ってください。全てのネジ類は、ゆるめの仮止め状態で進め、最後に全部を本締めして下さい。
※両面テープを使う部分には『PACプライマー』がっていますが、これはテープとスポイラー裏面の接着を良くするための下地処理剤です。スポイラー裏面にPACプライマーを塗ってから両面テープを貼って下さい。

N1 フロント・バンパースポイラー

- ・純正バンパーを外します。
- ・バンパースポイラーを、左右を少し広げながら前方からまっすぐ車体にはめ込みます。
このとき、図中の①の部分のはめ込み部を、車体側にある受け部にはまるように押し込んでください。
- ・純正アンダーパネルが、バンパースポイラーの外に出ている事を確認して下さい。
- ・バンパースポイラー上部を、純正ボルト / ファスナーを使用して取付けます。
- ・インナーフェンダーをバンパーの内側に入れ込み、左右最後端上部を、純正ビスを使用してフェンダーに取付けます。
- ・センターダクトの内、左右の取付け穴に純正ボルトでバンパースポイラーを取付けます。
- ・純正アンダーパネルを純正ファスナーで、バンパースポイラーに取付けます。(14ヶ所)
- ・これでバンパースポイラーの取付けは完了です。
もう一度、締め忘れ等がないか、よく確認してください。

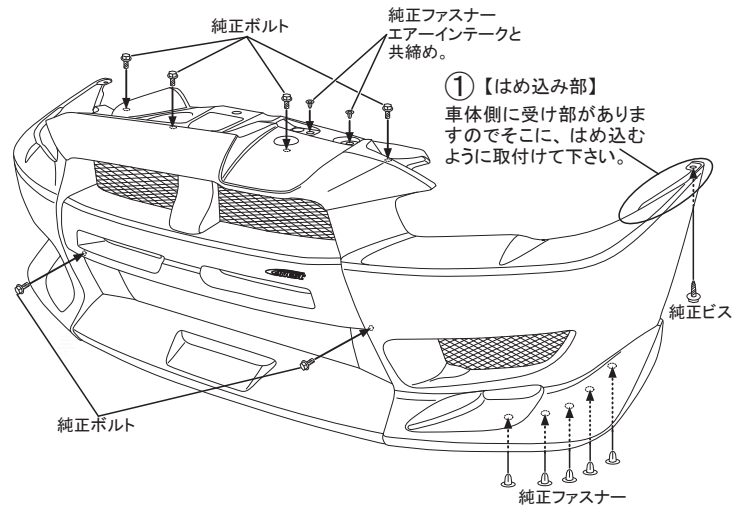

サイド・ステップ

- ・純正サイドステップを外して下さい。
- ・図の斜線部の内側に「PACプライマー」を塗り、そこへ両面テープを貼ります。
- ・正しい位置にサイドステップを持っていき、純正ビスと付属タッピングビスで取付けます。
- ・これでサイドステップの取付けは完了です。
もう一度、締め忘れ等がないか、よく確認してください。

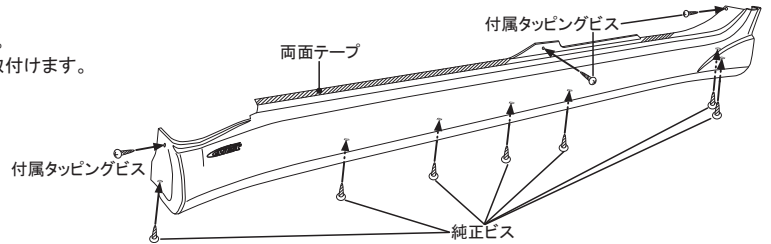

リア・バンパースポイラー

※リアバンパーを交換する際にはナンバープレートの封印を外す作業がございます。
バンパースポイラー交換の際は陸運支局にて新たにナンバープレートの封印をご購入いただき取り付ける必要がございます。封印を外し、一般公道での走行は罰せられます。十分にご注意ください。

- ・純正リアバンパーと、ナンバープレート/ライセンスランプ (ナンバープレートを照らすランプ)/リフレクターを取り外してください。
- ・外したライセンスランプを、付属ライセンスランプ・ステーに付属ボルト・ワッシャ・ナット (M6黒) で取付けます。
- ・ランプを取付けた付属ランプステーと、付属ナンバープレート・ステー/付属ステーを図1の様に取付けます。
- ・リアバンパースポイラーに、外したリフレクターを純正とは左右逆に取付けてから、バンパースポイラーの左右を少し広げながら後方からまっすぐ車体にはめ込みます。このとき、図中の②の部分のはめ込み部を、車体側にある受け部にはまるように押し込んでください。
- ・先に取付けた付属ステー(底面)に、付属ボルト・ワッシャ・ナット (M6) で取付けます。
- ・トランク開口部、左右を純正ボルトで取付け、ナンバープレート/バンパースポイラーを先に取付けた付属ナンバープレート・ステーに、共締めして下さい。
- ・インナーフェンダーをバンパーの内側に入れ込み、左右最上端のリアフェンダーとの取付け部を、純正ビスで取付けてください。
- ・これでリアバンパースポイラーの取付けは完了です。
もう一度、締め忘れ等がないか、よく確認してください。

