

## 取付説明書

できるだけ2~3人で作業をしてください。全ての部品は、タッピングビス用の穴を開けたり、両面テープを貼る場所を確認したり、その上で一度実際に車に装着してみる、という作業を、塗装前に必ず一通り行ってください。全てのネジ類は、ゆるめの仮止め状態で進め、最後に全部を本締めして下さい。  
※両面テープを使う部分には『PACプライマー』がついていますが、これはテープとスポイラー裏面の接着を良くするための下地処理剤です。スポイラー裏面にPACプライマーを塗ってから両面テープを貼って下さい。

### ボンネット・エアアウトレット

- ・純正エアアウトレットをボンネットから外します。
- ・C-WEST 製ボンネット・エアアウトレットの効果を最大限に出すには、純正の雨よけトレイ（鉄板製）を付けないのがベストですが、雨の浸入が気になる場合は、純正の雨よけトレイを取付け可能です。
- ・エアアウトレットの左右を確認し、付属のボルト・ワッシャ（M5）でボンネットに取付けます。
- ・これでボンネット・エアアウトレットの取付けは完了です。もう一度、締め忘れ等がないか、よく確認してください。

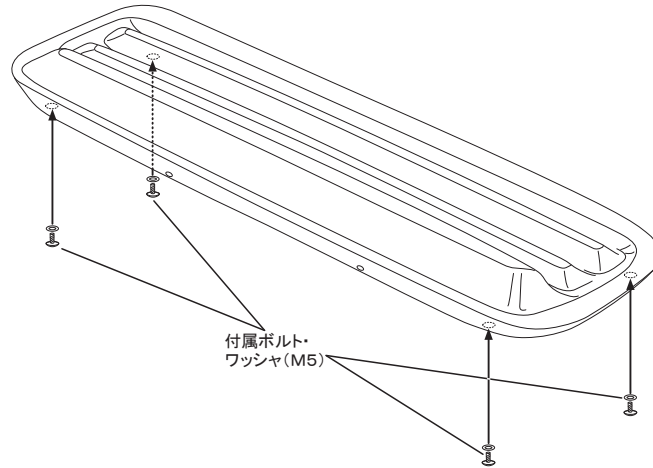

### ボンネット・エアインレット

※タービン近辺のパーツですので、非常に加熱されます。遮熱板の加工や取り外し後の断熱処理についてはカーショップ様のご指導に従ってください。

- ・純正エアインレットをボンネットから外します。
- ・C-WEST 製ボンネット・エアインレットを、付属のボルト・ワッシャ（M5）でボンネットに取付けます。
- ・これでボンネット・エアインレットの取付けは完了です。もう一度、締め忘れ等がないか、よく確認してください。

