

取付説明書

できるだけ2~3人で作業をしてください。全ての部品は、塗装前にタッピングビス用の穴、両面テープを貼る場所を確認し、その上で一度実際に車に装着する作業を、必ず行ってください。全てのネジ類は、仮止め状態で進め、最後に全部を本締めして下さい。

※両面テープを使う部品には『PACプライマー』が付いていますが、これは接着を良くするための下地処理剤です。スポイラー裏面にPACプライマーを塗ってから両面テープを貼って下さい。

フロントバンパースポイラーII

- 純正バンパーを外します。
- バンパースポイラーを、左右を少し広げながら前方からまっすぐ車体にはめ込みます。
このとき、図中の①の部分のはめ込み部を、車体側にある受け部にはまるように押し込んでください。
- 純正アンダーパネルが、バンパースポイラーの外に出ている事を確認して下さい。
- バンパースポイラー上部を、純正ボルト/ファスナーを使用して取付けます。
- インナーフェンダーをバンパーの内側に入れ込み、左右最後端上部を、純正ビスを使用してフェンダーに取付けます。
- 純正アンダーパネルを純正ファスナーで、バンパースポイラーに取付けます。(14ヶ所)
- これでバンパースポイラーの取付けは完了です。
もう一度、締め忘れ等がないか、よく確認してください。

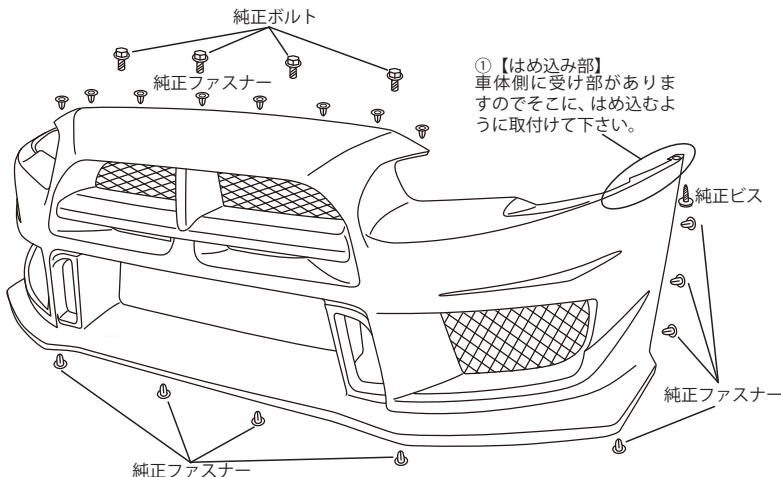

サイドステップ

- 純正サイドステップを外して下さい。
- 図の斜線部の内側に「PACプライマー」を塗り、そこへ両面テープを貼ります。
- 正しい位置にサイドステップを持っていき、純正ビスと付属タッピングビスで取付けます。
- これでサイドステップの取付けは完了です。
もう一度、締め忘れ等がないか、よく確認してください。

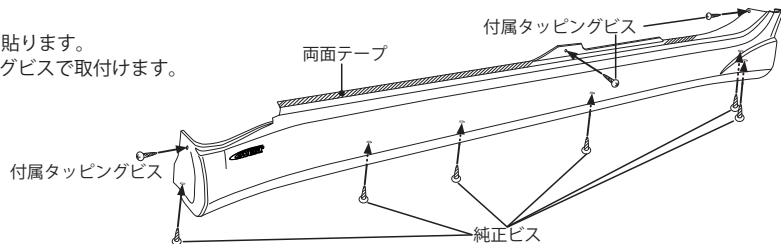

リアバンパースポイラー

※リアバンパーを交換する際にはナンバープレートの封印を外す作業がございます。
バンパースポイラー交換の際は陸運支局にて新たにナンバープレートの封印をご購入いただき取り付ける必要があります。封印を外し、一般公道での走行は罰せられます。
十分にご注意ください。

- 純正リアバンパーと、ナンバープレート/ライセンスランプ (ナンバープレートを照らすランプ)/リフレクターを取り外して下さい。
- 外したライセンスランプを、付属ライセンスランプ・ステーに付属ボルト・ワッシャ・ナット (M6黒) で取付けます。
- ランプを取付けた付属ランプステーと、付属ナンバープレート・ステー/付属ステーを図1の様に取付けます。
- リアバンパースポイラーに、外したリフレクターを純正とは左右逆に取付けてから、バンパースポイラーの左右を少し広げながら後方からまっすぐ車体にはめ込みます。このとき、図中の②の部分のはめ込み部を、車体側にある受け部にはまるように押し込んでください。
- 先に取付けた付属ステー(底面)に、付属ボルト・ワッシャ・ナット (M6) で取付けます。
- トランク開口部、左右を純正ボルトで取付け、ナンバープレート/バンパースポイラーを先に取付けた付属ナンバープレート・ステーに、共締めして下さい。
- インナーフェンダーをバンパーの内側に入れ込み、左右最上端のリアフェンダーとの取付け部を、純正ビスで取付けてください。
- これでリアバンパースポイラーの取付けは完了です。
もう一度、締め忘れ等がないか、よく確認してください。

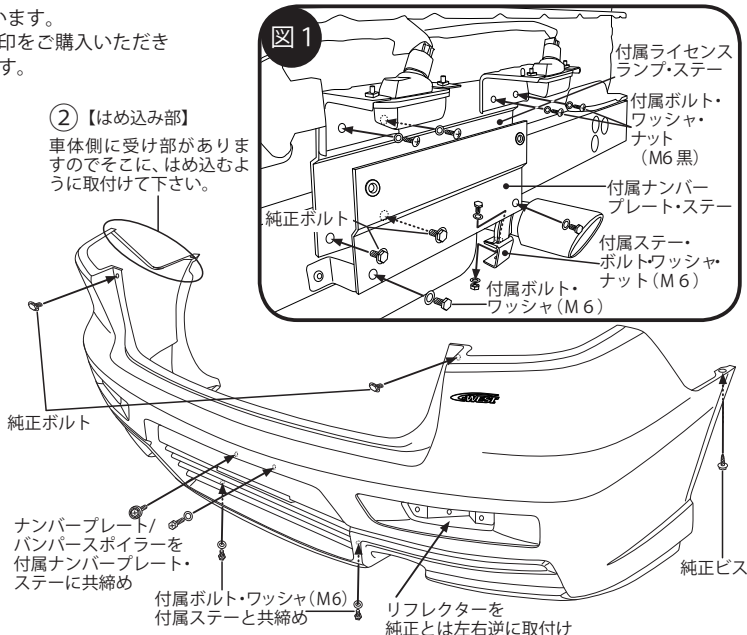

製造・発売元 C-WEST 株式会社

〒562-0031 大阪府箕面市小野原東 1-4-34

TEL:072-726-7000 FAX:072-726-7400

URL: <http://www.c-west.co.jp/> e-mail: info@c-west.co.jp