

取付説明書

できるだけ2~3人で作業をしてください。タッピングビスなどの穴を開けたり、両面テープを貼る場所を確認する場合など、一度実際に車へ試装着の作業を、塗装前に必ず一通り行ってください。
 全てのネジ類は、ゆるめの仮止め状態で進め、最後に全てを本締めしてください。
 ※両面テープを使う部分には『PACプライマー』がついていますが、これはテープとスポイラー裏面の装着を良くするための下地処理剤です。スポイラー裏面にPACプライマーを塗ってから両面テープを貼ってください。

トランク

- ・ 純正ハイマウントストップランプを整備マニュアルに従い外してください。
- ・ C-WEST製トランク裏側へ純正ハイマウントストップランプを付属のM6×20ボルト2本とM6ナットで取り付けてください。
- ・ 純正テールランプを整備マニュアルに従い外してください。
- ・ C-WEST製トランク裏側へ純正テールランプを取り付けてください。
- ・ 純正トランクを整備マニュアルに従い外してください。
- ・ この時、C-WEST製トランクに移設する配線類など純正部品も一緒に外しておいてください。
- ・ 純正トランクとC-WEST製トランクの取り付け穴は同じです。
- ・ 配線など各パーツを移設し、取り付けを確認して下さい。
- ・ C-WEST製トランクのストライカー（キャッチ部分）は車両個体差を考慮し調整式となっています。高さはストライカー金具部分のM6ナット×4で調整出来るようになっています。高さが決まればナットで固定し緩みがない事を確認してください。
- ・ 上下左右の調整はM6×20ボルト4本とM6ナットで調整してください。
- ・ 出荷状態では平均的な位置に合わせております。前途に従って微調整してください。
- ・ 全ての取り付け、ボルト・ナット類の締め付けが確認出来れば取り付けは終了です。取り付け後も、乗車前・乗車後にボルト・ナット類の緩みがないか点検を推奨いたします。

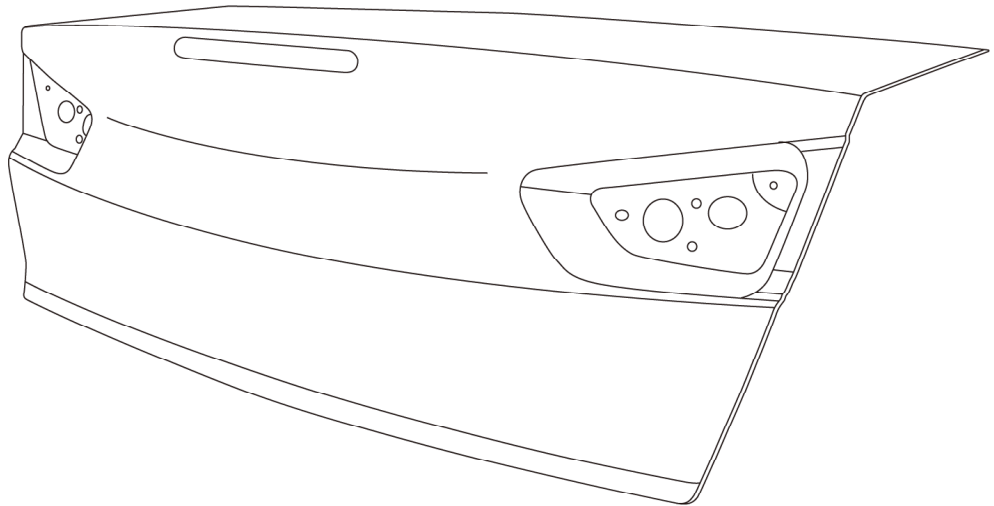

M6×20ボルト
M6ナット、ワッシャーにてストライカーを取り付けます。

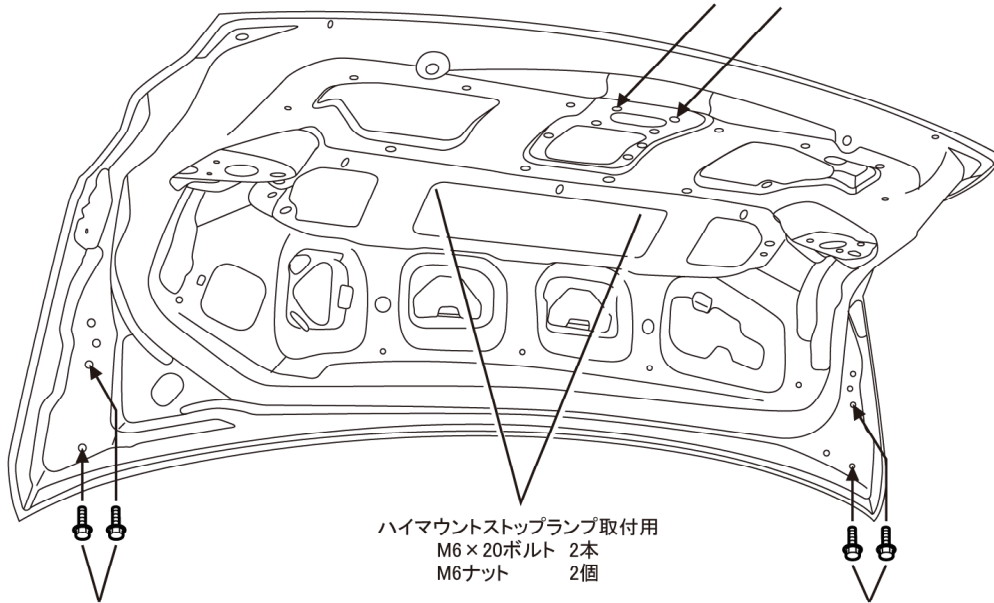

ハイマウントストップランプ取付用
M6×20ボルト 2本
M6ナット 2個

純正M8ボルト

純正M8ボルト

ストライカー部 付属品
M6×20ボルト ×2
M6ナット ×2
M6ワッシャー ×2
ストップランプ部 付属品
M6×20ボルト ×2