

Front Banper Spoiler set up guide

適応車種 LEVIN (AE111)

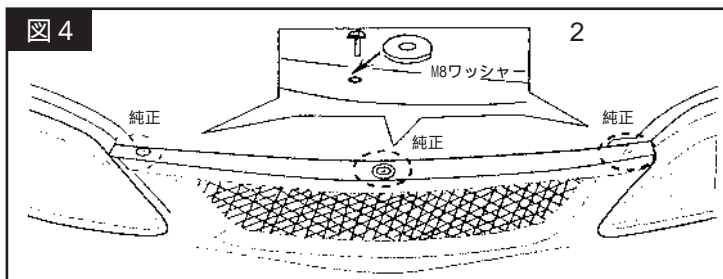
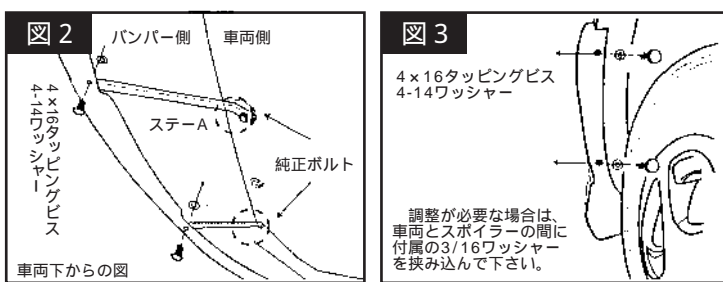
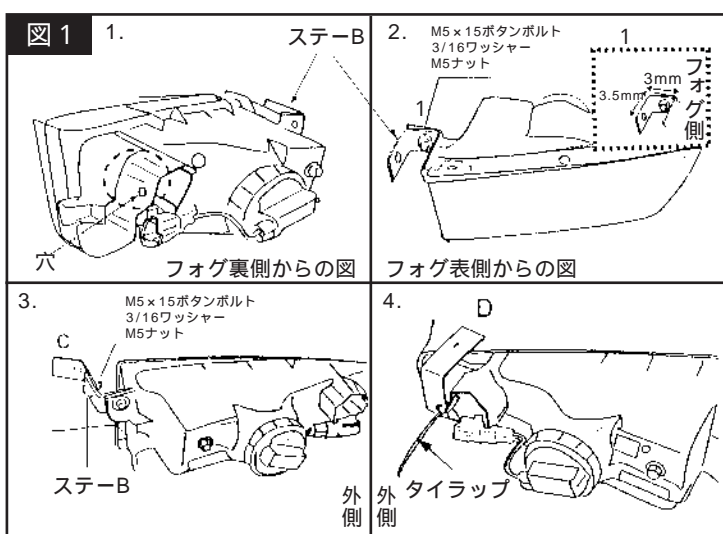
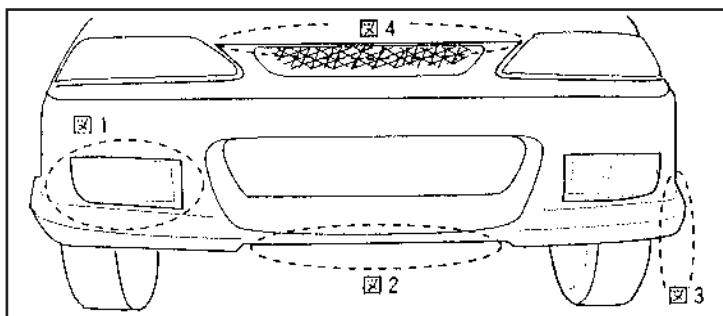

		品名	数量	
梱包品一覧	付属部品	フロントバンパースポILER	1	
		スポイラー用	4 x 16 タッピングビス	6
			ステー-A	2
			M8 ワッシャー	3
			調整用ワッシャー (3 / 16 ワッシャー)	4
			4-14 ワッシャー	6
	グリル用ネット	1		
	フォグ用	M5 x 15 ボタンボルト	4	
		M5 ナット	4	
		3 / 6 ワッシャー	8	
ステー-B		2		
		タイラップ100	2	

装着手順

- 指定の整備書にならない純正バンパースポILERを取り外してください。
- 図1を参考にフォグランプを取り付けます。
 - 図の位置に直径5mmの穴を開けます。
 - 付属のステー-BをM5 x 15 ボタンボルト、M5 ナット、3 / 16 ワッシャーを用いて取り付けます。この際取付方向に注意して下さい。 1
- フォグをバンパーの取付位置に合わせ、バンパー側のステー-Cと2.で取り付けたステー-Bを付属のM5 x 15 ボタンボルト、M5 ナット、3 / 16 ワッシャーを用いて連結します。
- 先に開けて置いた1.の穴とバンパー側のステー-Dの穴にタイラップを通してひっぱり固定してください。
- ネットをフロントバンパー（グリル部分）に取付けて下さい。
- ステー-Aをアンダーカバーをとめている純正ボルトを使用し仮止めし、フロントバンパーを車輛に合わせます。
- フィッティングに問題がなければ、各ステーのフロントバンパー側にマーキングをして下さい。この時、タイヤハウス側にもマーキングをして下さい。
- 一度車輛からスポイラーを外し、マーキングした各々の箇所直径3.5cmの下穴を開けてください。
- スポイラーを車輛に合わせ、ステー部分（図2）タイヤハウス内（図3）、グリル部分（図4）をそれぞれの図を参考にして固定して下さい。グリルと純正ボルトとの間にはM8ワッシャーを挟み込んで固定して下さい。 2但しM/C前の製品の場合、真ん中の固定箇所のみワッシャーを挟み込んでください。
- ランプの配線を行って下さい。

CAUTION

本製品はFRP成形品ですので、無理に力を加えると破損する場合があります。
 FRP製品は製作上、やむを得ず、バリなどが発生する場合がありますが塗装の下地処理で除去して下さい。
 FRP製品は樹脂の性質上、製品完成後歪みが発生する場合があります。塗装前に仮組み付けをして確認して下さい。製品の歪み及びトリミングの不良の場合 商品到着後2週間以内に弊社までご連絡下さい。製品をお取り替え致します。
 尚、塗装後の返品は受付できませんのでご注意下さい。
 車両の固体差によりフィッティングに多少のずれが生じる事がありますが、その場合ヤスリかサンドペーパーで調整して下さい。