

シーウエストエアロパーツ

ランサーエボリューションVII CT9A

取付説明書

できるだけ2~3人で作業して下さい。全ての部品は、タッピングビス用の穴を車に開けたり、両面テープを貼る場所を確認したり、その上で一度実際に車に装着してみる、という作業を、塗装前に必ず一通り行ってください。全てのネジ類は、少しゆるめの仮止め状態で進め、最後に全部を本締めして下さい。

両面テープを使う部分には『PACプライマー』がついていますが、これはテープとスポイラー裏面の接着を良くするための下地処理剤です。スポイラー裏面にPACプライマーを塗ってから両面テープを貼ってください。

リア・バンパースポイラー

- ・ 純正バンパーを外し、バンパー裏側のスライセンランプ（ナンバープレートを照らすランプ）ステーからランプを取り外してください。（2ヶ所）
- ・ 外したライセンスランプを、バンパースポイラーのステーに純正ビスと付属のナットで取り付けます。
- ・ リアバンパースポイラーを左右を少し広げながら後方からまっすぐ車体にはめ込みます。
- ・ フェンダー部を純正インナーパネルに被せます。
- ・ バンパー先端（2ヶ所）を純正ビスで固定します。
- ・ スポイラー上部中央と左右上面を付属のボルトを使ってトランクの内側から止めます。（6ヶ所）
- ・ フェンダー部下側を純正ビスでインナーパネルに固定します。
- ・ これでリアバンパースポイラーの取付は完了です。もう一度、締め忘れ等がないか、よく確認して下さい。

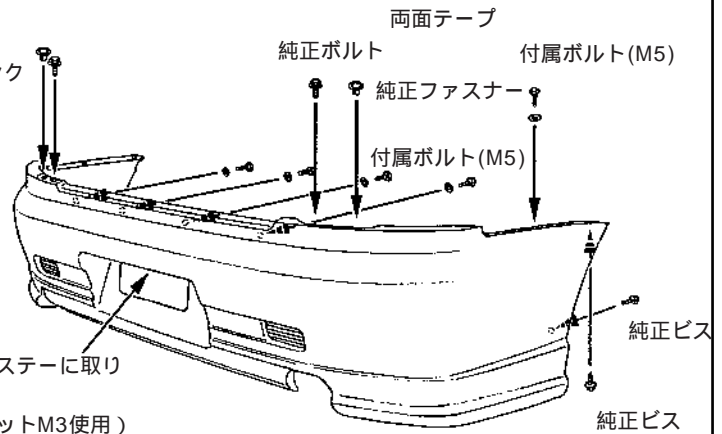

ライセンスランプをステーに取り付ける
(純正ビスと付属ナットM3使用)
(4ヶ所)