

インプレッサ GC8/GF8 VER5/6

取付説明書

できるだけ2~3人で作業して下さい。
全ての部品は、タッピングビス用の穴を車に開けたり、両面テープを貼る場所を確認したり、
その上で一度実際に車に装着してみる、という作業を、塗装前に必ず一通り行ってください。
全てのネジ類は、少しゆるめの仮止め状態で進め、最後に全部を本締めして下さい。

フロント・ハーフスポイラー

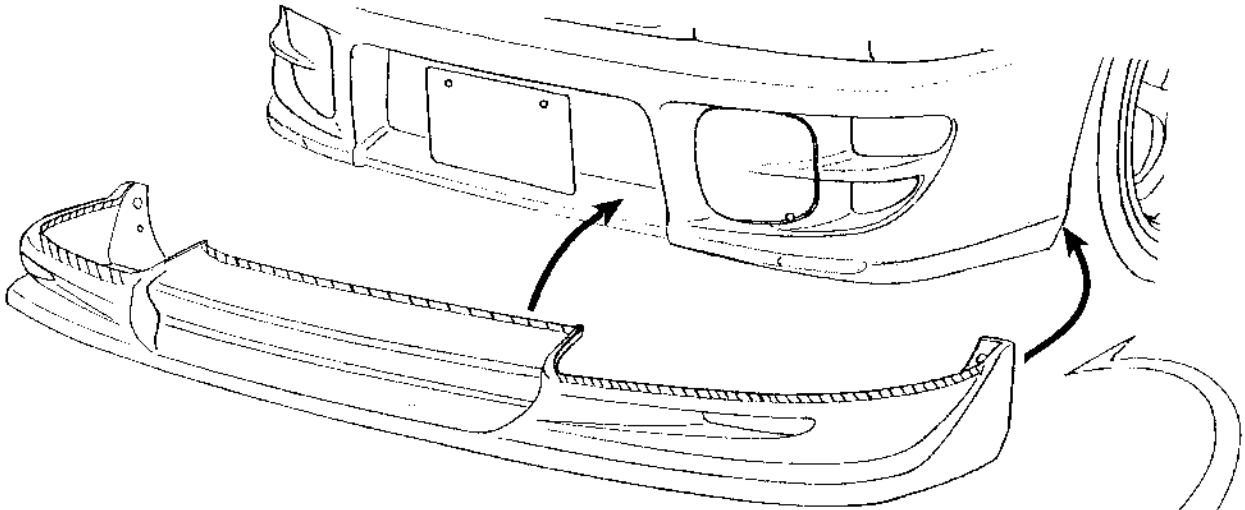

- ・バンパーから、ナンバープレートをいったん外します。
- ・スポイラーの、斜線部分の裏側に、付属の「PACプライマー」を塗り、両面テープを貼ります。
このプライマーは、両面テープをスポイラーへの接着を強力にするものです。塗装後の、接着寸前にこの作業を行って下さい。

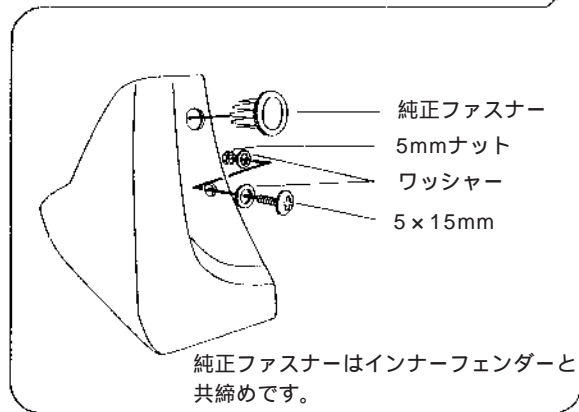

- ・スポイラーを左右に軽く広げ、後部を少し下げながら、下からかぶせるようにしてバンパーにはめ込みます。
- ・スポイラー両サイド、フェンダー折り返し部にある取付穴を、車体側の取付穴に位置を合わせます。
- ・先に下の穴に付属のボルト・ナットを仮止めし、次に上の穴を純正のファスナーで止めて下さい。
- ・ボルト・ナットを本締めし、ナンバープレートを元通りに取り付けて、完成です。
(両面テープの部分を、手できちんと押さえて、ちゃんと貼れていることを確認してください。)

ポリウレタン製ハーフスポイラーの設定は、フロントハーフスポイラーのみです。
このフロントハーフスポイラーと組み合わせるサイドステップとリアアンダーフィン
は、当社従来品の、GC8/GF8インプレッサ用サイドステップ(4dr/2dr)
とリアアンダーフィン(共にFRP製)をご使用ください。