

インプレッサ TA-GD

取付説明書

できるだけ2~3人で作業して下さい。
全ての部品は、タッピングビス用の穴を車に開けたり、両面テープを貼る場所を確認したり、
その上で一度実際に車に装着してみる、という作業を、塗装前に必ず一通り行ってください。
全てのネジ類は、少しゆるめの仮止め状態で進め、最後に全部を本締めして下さい。

フロント・バンパースポイラー

- ・純正グリルとバンパーを外します。
- ・ダクトカバーを取り付ける場合、取り付け穴に合わせてバンパーに穴を開け、先に取り付けて下さい。
- ・バンパースポイラーを、左右に少し広げながら前方からまっすぐ車体にはめ込みます。
このとき、左右のはめ込み部を、車体側になる受け部にはまるように押し込んでください。
ブレーキダクト部の純正樹脂パーツが、ダクトの外側へ重なるよう注意してください。
- ・バンパースポイラー上部を、純正のプラスチックファスナーを使用して止めます（5ヶ所）
- ・左右最後上部を、付属のボルトナットを使用してフェンダーに止めます。
- ・センターダクトの取り付け穴を、付属のボルトナットで止めます。（ボディの取り付け穴が上になります）
- ・フォグランプを取り付ける場合、最後に純正ボルトで取り付けして下さい。
- ・これでバンパースポイラーの取付は完了です。もう一度、締め忘れ等がないか、よく確認して下さい。

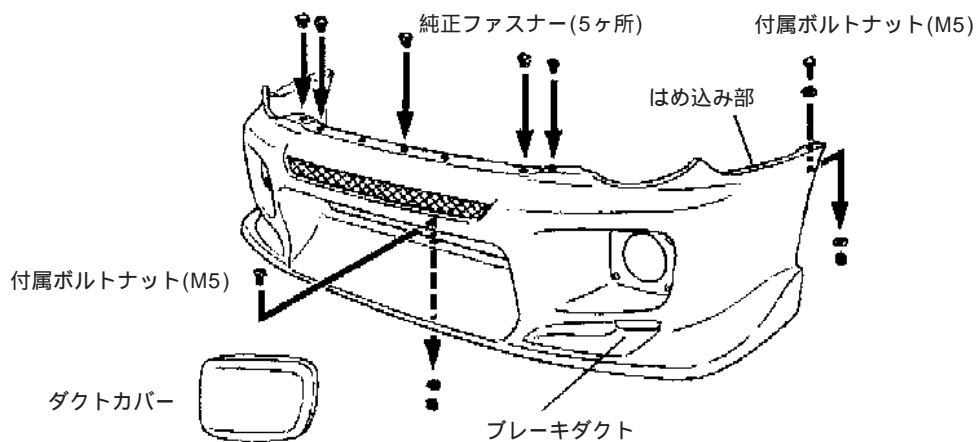

従来品

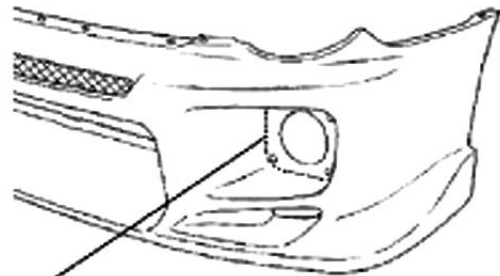
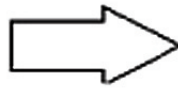
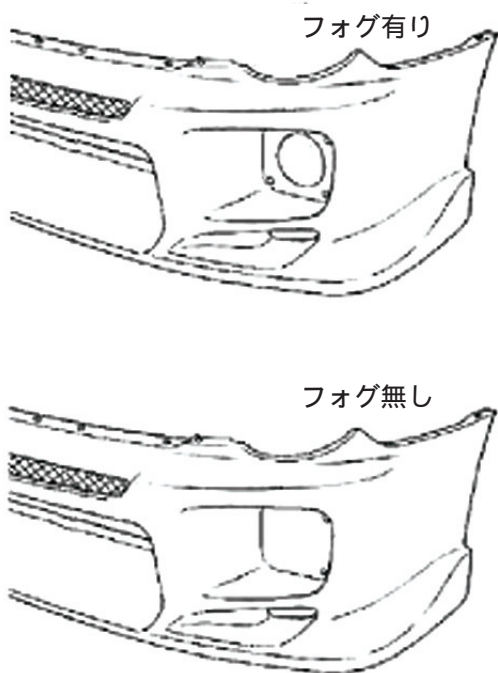

基本製品は「フォグ有り」として発送されます。内径110
フォグランプ穴、及びフォグ台座が不要の場合は製品本体にカット
ラインがございますので、それに合わせカットして下さい。