

## 取付説明書

できるだけ2~3人で作業をしてください。全ての部品は、塗装前にタッピングビス用の穴、両面テープを貼る場所を確認し、その上で一度実際に車に装着する作業を、必ず行ってください。全てのネジ類は、仮止め状態で進め、最後に全部を本締めして下さい。  
※両面テープを使う部品には『PAC プライマー』が付いていますが、これは接着を良くするための下地処理剤です。スポイラー裏面にPACプライマーを塗ってから両面テープを貼って下さい。

### フロントハーフスポイラー

- 純正フォグランプ装着車の場合は商品に記されている野書きに合わせてカットして下さい。
- 図の斜線部の内側、指示部に「PAC プライマー」を塗り、そこへ両面テープを貼ります。
- スポイラーをフェンダー折り返し部に引っ掛け、中央ベロ部をバンパーのラジエター開口部に被せます。
- 付属のタッピングビスで取付けます。
- これでスポイラーの取付けは完了です。もう一度、締め忘れ等がないか、よく確認してください。

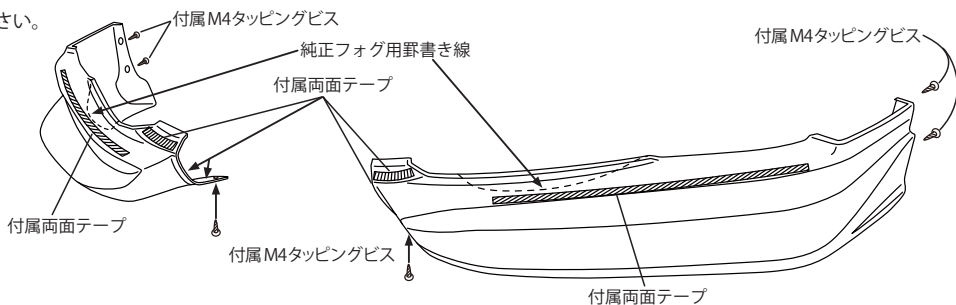

付属品	
M4X16 タッピング	× 6
両面テープ	× 4
PAC プライマー	× 1

### サイドステップ

- サイドステップの前後、内側取付け面に「PAC プライマー」を塗り、そこへ両面テープを貼ります。
  - Bピラー付近の底面にアンダーパネルを取付けてあるボルトを利用して、付属ステー(左右)を付けます。
  - 前後2ピースで部品構成されている、リアピースを先に装着しておきます。この時ビス類で固定しないで下さい。
  - フロントピースをリアピース前側に被せる様に、車体側に付けます。
  - 正しい位置に前後サイドステップを持っていき、付属タッピングビス、ボルト、ワッシャーで取付けます。
  - これでサイドステップの取付けは完了です。もう一度、締め忘れ等がないか、よく確認してください。
- ※純正より張出していますので、乗り降り時にはご注意ください。

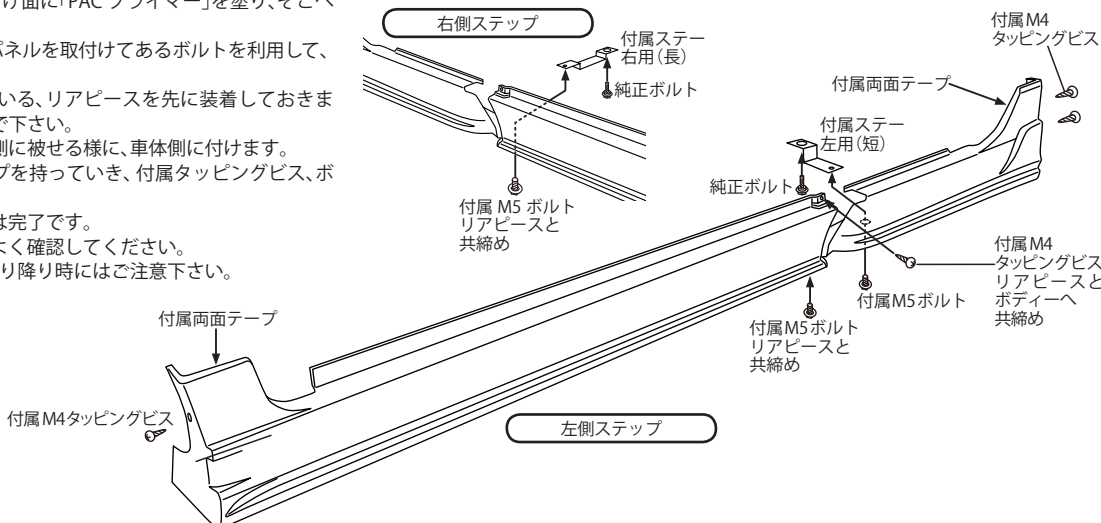

付属品	
M4X16 タッピング	× 6
M5X15 ボルト	× 3
両面テープ	× 2
PAC プライマー	× 1
ステー右用(長)	× 1
ステー左用(短)	× 1

### リアアンダーフィン

- リアバンパー底面を固定している純正プラスボルト(2カ所)とリフレクターを外します。
- 図の斜線部の内側、内側取付け面、指示部に「PAC プライマー」を塗り、そこへ両面テープを貼ります。
- 正しい位置にアンダーフィンを持っていき、純正プラスボルトと付属タッピングビスで取付けます。
- リフレクターを取付け、これでアンダーフィンの取付けは完了です。もう一度、締め忘れ等がないか、よく確認してください。

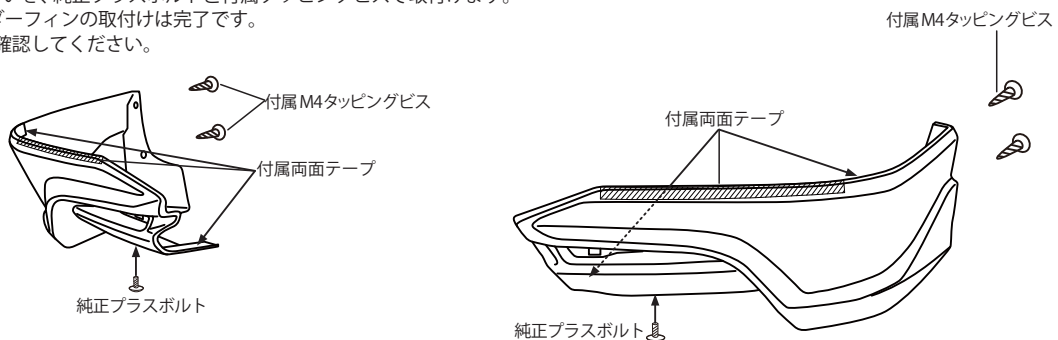

付属品	
M4X16 タッピング	× 2
両面テープ	× 4
PAC プライマー	× 1

製造・発売元 C-WEST 株式会社

〒562-0031 大阪府箕面市小野原東 1-4-34

TEL:072-726-7000 FAX:072-726-7400

URL: <http://www.c-west.co.jp/> e-mail: [info@c-west.co.jp](mailto:info@c-west.co.jp)

## 取付説明書

できるだけ2~3人で作業をしてください。全ての部品は、塗装前にタッピングビス用の穴、両面テープを貼る場所を確認し、その上で一度実際に車に装着する作業を、必ず行ってください。全てのネジ類は、仮止め状態で進め、最後に全部を本締めして下さい。  
※両面テープを使う部品には『PAC プライマー』が付いていますが、これは接着を良くするための下地処理剤です。スポイラー裏面にPACプライマーを塗ってから両面テープを貼って下さい。

### リアスポイラー

- 純正ハイマウントストップランプユニットを外し、純正クリップを2個取り外して下さい。
- 図の斜線部に付属ゴムパッキンをリアウインドウ端に沿わず様に、取付けパネルに貼付けて下さい。
- リアスポイラーのラダー取付け部に「PAC プライマー」を塗り、そこへ両面テープを貼ります。
- リアスポイラー取付け面中央2カ所に純正クリップを取付け、正しい位置にリアスポイラーを持っていき、純正ボルトで取付けます。その際、リアスポイラーがボディと干渉しない様に左右のクリアランスに注意して下さい。
- これでリアスポイラーの取付けは完了です。もう一度、締め忘れ等がないか、よく確認して下さい。

※リアゲートの開け閉めはスポイラーに頼らないで下さい。

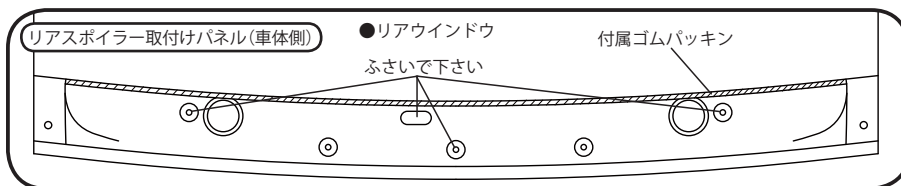
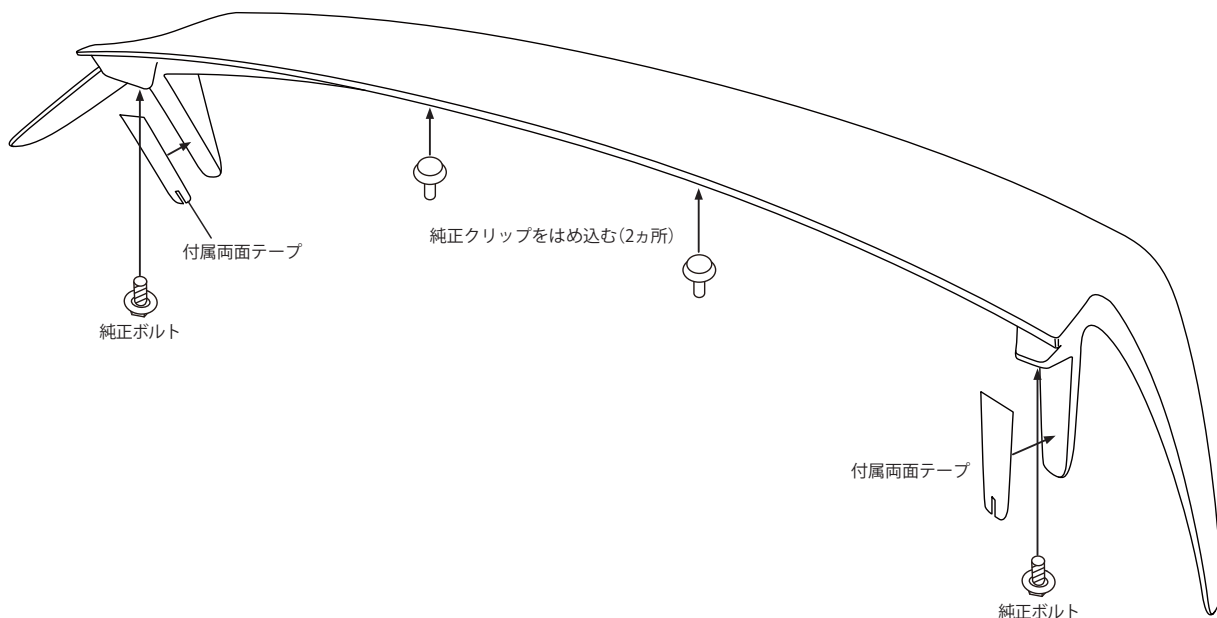

#### 付属品

ゴムパッキン	× 1
両面テープ	× 2
PAC プライマー	× 1

この車種はハイマウントストップランプ(補助制動灯)の取付が義務付けられております。取り外された純正ハイマウントストップランプはそのままご利用できませんので、市販されているハイマウントストップランプまたはそれに代替できる製品をご購入の上、お取付いただくことを強くお勧め致します。  
ハイマウントストップランプ(補助制動灯)の仕様、取付位置条件等は審査事務規程第4章4-77補助制動灯をご参照ください。

## 取付説明書

できるだけ2~3人で作業をしてください。全ての部品は、塗装前にタッピングビス用の穴、両面テープを貼る場所を確認し、その上で一度実際に車に装着する作業を、必ず行ってください。全てのネジ類は、仮止め状態で進め、最後に全部を本締めして下さい。

※両面テープを使う部品には『PACプライマー』が付いていますが、これは接着を良くするための下地処理剤です。スポイラー裏面にPACプライマーを塗ってから両面テープを貼って下さい。

### フロントグリル

- 純正グリル上部のシュラウドを外し、純正フロントバンパーを外します。(図中参照)
- 純正フロントバンパーに取り付けられている純正グリルを外します。
- 純正フロントバンパーを外した要領で車両へ取付けます。
- 製品グリル下部とバンパー上部は、両面テープで固定しますので予め接着部の汚れ、油分を削除して下さい。
- 正しい位置にグリルを持っていき、純正ファスナー、グリル底面の両面テープで取付けます。
- これでグリルの取付けは完了です。アルミヘアライン部は透明保護シートが貼られておりますので、外からテープなどを貼り、保護フィルムを剥がし、ご使用ください。もう一度、締め忘れ等がないか、バンパーを含め全体をよく確認してください。

